

# NETYS PL

600 e 800 VA

uma UPS de várias tomadas para ligações mais fáceis

UPS monofásica

NOVO



NETYS PL  
600 VA

NETYS PL  
800 VA

## A solução para

- > PC: Monitores LCD ou CRT, scanners, impressoras, etc.
- > Caixas registadoras
- > Terminais interactivos

## Tecnologia

- > VFD "offline"

## Vantagem



## Uma solução inovadora e um design superior

- Protecção energética compacta e prática integrando um elevado número de tomadas adaptadas a periféricos informáticos e de IT em pequenos escritórios e escritórios domésticos, facilitando a ligação e organização da cablagem.
- Design moderno adequado para posicionamento sobre/sob a secretária ou instalações no piso.
- Porta USB complementar na parte de cima para carregar dispositivos móveis (por exemplo telefones, MP3, etc.).

## Protecção adaptada para corresponder a todas as suas necessidades

- 6 tomadas de saída (standard britânico, francês ou alemão/italiano) para uma distribuição fácil e directa das suas aplicações:
  - 4 tomadas protegidas contra cortes de energia e sobretensões, destinadas às suas aplicações mais sensíveis (sistemas de secretária profissionais, estações de trabalho e monitores). A sua autonomia (até 30 minutos) permite guardar as tarefas e a configuração standard de um PC.
  - 2 tomadas protegidas apenas contra sobretensões para aplicações menos críticas e periféricos que exijam uma importante corrente de arranque (por exemplo impressoras laser).

## Utilização simplificada

- Modo de funcionamento indicado através das luzes indicadoras LED inteligentes.
- Manutenção e substituição simplificadas da bateria.
- Cabo de entrada de rede integrado de lado, permitindo que as seis tomadas sejam utilizadas.

## Ligações

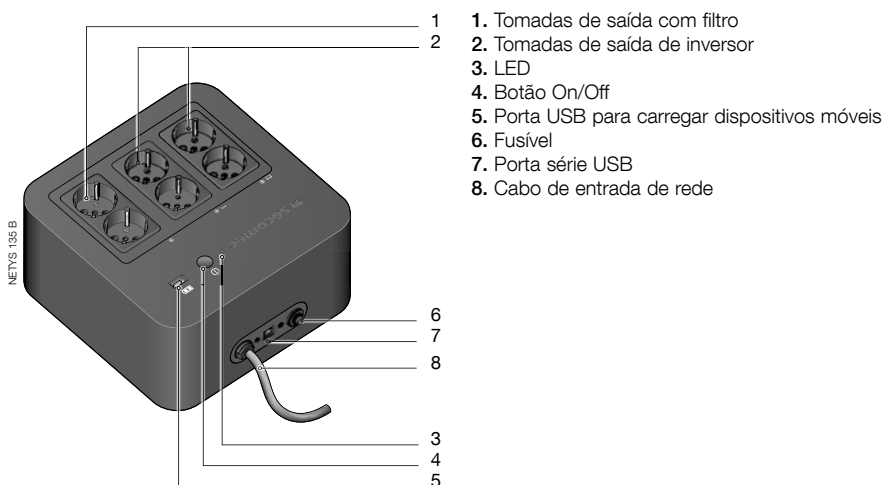

1. Tomadas de saída com filtro
2. Tomadas de saída de inversor
3. LED
4. Botão On/Off
5. Porta USB para carregar dispositivos móveis
6. Fusível
7. Porta série USB
8. Cabo de entrada de rede

## Tipos de tomadas



## Características eléctricas standard

- Porta USB para carregar dispositivos móveis

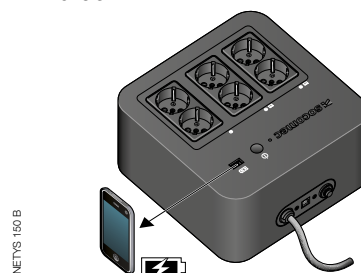

## Dados técnicos

NETYS PL		
Sn	600 VA	800 VA
Pn	360 W	480 W
Potência (sobretensão)	1200 VA	
Entrada / saída	1/1	
<b>ENTRADA</b>		
Tensão nominal	230 V	
Tolerância de tensão	180 ÷ 270 V	
Frequência nominal	50/60 Hz com selecção automática	
Ligação da rede eléctrica	Cabo com ficha	
<b>SAÍDA</b>		
Tensão nominal	230 V ±10%	
Frequência nominal	50/60 Hz ±1%	
Formato de onda	Onda escalonada	
Protecção	Sobrecarga, descarga significativa e curto-circuito	
Tomadas	4 tomadas para UPS e protecção anti-sobrecarga, 2 tomadas para protecção anti-sobrecarga	
Standard de tomadas	Britânico, francês ou alemão/italiano	
<b>BATERIAS</b>		
Tipo	Chumbo-ácido seladas, sem manutenção - tempo previsto de vida útil 3/5 anos	
Tempo de autonomia <sup>(1)</sup>	15 min	20 min
<b>COMUNICAÇÃO</b>		
Interfaces	USB	
Software de comunicação local	Local View	
<b>ARMÁRIO UPS</b>		
Dimensões L x P x A	220 x 220 x 123 mm	
Peso	3,6 kg	4,1 kg
Cor	Preto	Branco
<b>NORMAS</b>		
Segurança	EN 62040-1	
CEM	EN 62040-2	
Certificação do produto	CE	

(1) PC + monitor LCD de 17".

## Características de comunicação padrão

- LOCAL VIEW: uma solução ponto a ponto ideal para monitorização e encerramento da UPS, para os sistemas operativos Windows®, Linux e Mac OS X.